



 **schmidt**
a brand of aebi schmidt

Stratos 4.0 - 12.0 m³

Spreder



Stratos spredere fås i forskellige størrelser og er kompatible med de fleste traktorer og bærerkøretøjer. Kombinationerne af tragt, transportbånd eller snegl system, pre-vådt udstyr, forskellige distributionssystemer, drevmuligheder, demount systemer og styresystemer giver maksimal fleksibilitet. Stratos intuitive betjening og fremragende ydeevne garanterer en intelligent og effektiv vintervedligeholdelse.

Højdepunkter

- **Modulært design** med et stort udvalg af muligheder og udvidelser
- De fleste **moderne kontrol teknologi** med mulighed for datastyring
- **Miljøvenlig spredningsteknologi** og bæredygtige komponenter fremstillet af genbrugsmateriale

Dine fordele

- Innovativt, modulær design **individuelle konfigurationer** skræddersyet til dine opgaver og driftsforhold
- Intuitiv betjening og assisterende systemer tillader **maksimal fleksibilitet i ressourceplanlægning**
- **Lang levetid med lave vedligeholdelsesomkostninger** på grund af den høje kvalitet materialer

Vi ved, hvor vigtigt det er, at maskiner og apparater altid er driftsklare. **Tal med os** om specialtilpassede servicetilbud og originale reservedele.



Ydeevne funktioner

Monterings- og afmonteringssystemer

Maksimal sikkerhed — Monterings- og demonteringssystemer

Stratos-sprederens nøglekomponenter og robuste konstruktion er designet til maksimal sikkerhed og stabilitet, især under montering og afmontering.

Stratos sprederne fås i to grundlæggende varianter:

- Til afmonterede ben, krogfløftere og fastmonterede systemer
- Til ro-ro-systemet (roll on/roll off).

Begge varianter kan demonteres med en fuld beholder og fuld saltlage tanke.

Det nye ro-ro-system — endnu bedre og nemmere at bruge

Den videre udvikling af ro-ro-systemet gjorde det muligt for os at foretage effektive forbedringer i påhængskøretøjets drift, da stigningen på 40 cm tillader brug af et påhængskøretøj eller et mobilt advarselsskilt. Desuden giver den lille tippevinkel og sikkerhedsselen maksimal sikkerhed under montering og afmontering.

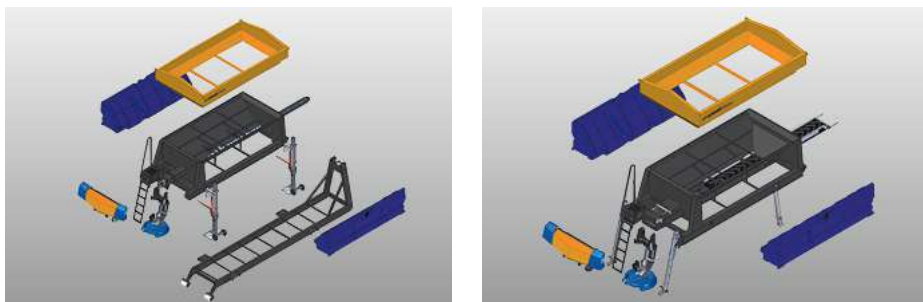

Doserings- og transportsystemer

Transportbånd system

Stratos systemer kombinerer effektivitet og sikkerhed. Transportbåndssystemet giver et pålideligt middel til praktisk brug hver dag. Det integrerede transportbånd er fiberforstærket, og dets V-profil sikrer jævn transport af spredningsmaterialet, mens en styreplade i rustfrit stål gør det muligt for bæltet at glide ved fuld overfladekontakt og minimal friktion.

Den præcise dosering af alle kommercielt tilgængelige spredematerialer aktiveres af den nøjagtigt indstillelige bæltehastighed samt en tilførselsport. Foderporten er udstyret med en integreret klumpknusningsfunktion for at sikre en fejlfri spredning; klumper brydes op ved konstant tryk, hvilket forhindrer sten og fremmede partikler i at blokere eller beskadige systemet. Den konstante tilspændingshastighed giver mulighed for høj doseringsnøjagtighed, uanset spredningsmaterialets fugtindhold, mens monterede kæder sikrer kontrolleret levering af spredningsmaterialet til sliken. Det optimerede bælterensningssystem forhindrer salt i at køre på lastbilens læsseplatform, hvilket forbedrer køretøjets brugervenlighed. Den laterale forsegling mellem tragtten og transportbåndet ved hjælp af vertikale båndviskere bidrager til den forenkede vedligeholdelse, der kræves.



Snegl system

Grundkomponenten i Stratos snegl systemet er en Flex snegl med to-trins to-nøjde. Det er en koldformet spiral med en åben struktur, der giver mulighed for indsatsbesparende transport ved lavt udbrydermoment. En variabel gevind sikrer jævn udledning af tragtten, hvilket har en direkte positiv effekt på tyngdepunktet for lastbilens spreder. Vores nye doseringsskive opnår jævn dosering, hvilket garanteres af et lukket kredsløb. I mellemtiden sikrer kontinuerlige mål-til-faktiske sammenligninger nøjagtig og konstant hastighed af systemet. Et dæksel monteret som standard fritager sneglen af spredningsmaterialets belastning, hvilket øger dets levetid mærkbart. Sneglersystemet drives af en hydraulisk motor med højt drejningsmoment og sikrer sikker og pålidelig opstart.

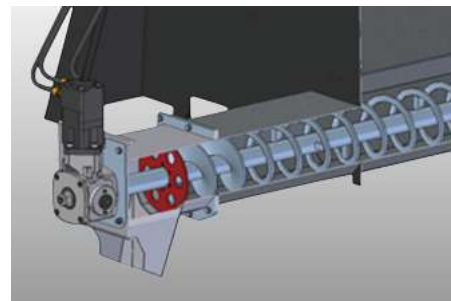

Udstyr inden vådt

Stratos forvådt udstyr tilpasses nøjagtigt til tragtens størrelse, hvis kapacitet er blevet forøget, hvilket gør det muligt at foretage en individuelt justerbar saltblanding af FS 25 til FS 35. De sideværts beliggende væsketanke med integrerede bafler er fremstillet af slagfast og koldbestandig polyethylen. Indsugningsstedet ligger i tankens centrum, hvilket muliggør problemfri drift selv i udfordrende kuperede eller bjergrige områder. Den integrerede niveauindikator gør det muligt for chaufførerne altid at holde styr på det spredende materialeforbrug, mens påfyldnings- og afløbsforbindelsen

i rustfrit stål sikrer pålidelig påfyldning, hvilket accelereres betydeligt på grund af den integrerede ventilfilterkombination, store kanaltværsnit og maksimal brugervenlighed. Når saltlage tændes (FS 30), reduceres det tørre materiale automatisk, og indstillingerne for distributionssystemet optimeres i overensstemmelse med ændringen i sammensætningen af afslingsmidlet. Systemet opnår et højt niveau af nøjagtighed takket være integrerede sensorer til sammenligning af den faktiske versus målværdien af kontrolløkkerne.

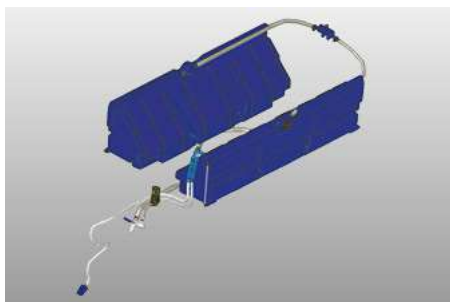

Distribution

Premium distributionssystem

For at kunne anvende spredningsmaterialet så effektivt som muligt har vi udviklet vores distributionssystemer for at opnå det bedst mulige materialeflow ved at integrere en PE-sliske og optimere udløbsvinklen på vores blandesystem. Dette aktiveres på grund af spredningsmaterialets vej, som transporteres via Premium-blandingssystemet til midten af spredningsskiven og fordeles optimalt, indtil det er afladet. Som følge heraf fremstilles en homogen blanding, som udstødes dynamisk som en koncentreret stråle mod kørselsretningen.

Præmie^{plus} distributionssystem

Stratos Premium^{plus}-blandingssystemet er en videreudvikling af vores Premium-blandingssystem. I plusvarianten fremstilles blandingen af salt og saltlage fuldstændigt i et blandingskammer ved hjælp af centrifugalkraft og roterende bevægelse. Det roterende blandekammer betjenes elektronisk via kontrolpanelet og kan indstilles til at skabe enten et symmetrisk eller et asymmetrisk spredningsmønster. Den optimerede scoop geometri og dimensioner sikrer en høj grad af præcision over de valgte spredningsbredder på 2-10 m, 3-12 m eller 4-14 m.

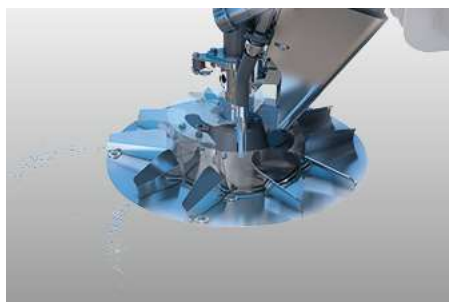
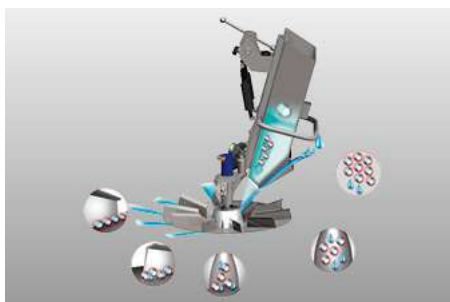

Kick-back beskyttelse på spredningsskiven

Ved kontakt foldes hele distributionssystemet væk til bagsiden og forhindrer skader på sprederen.

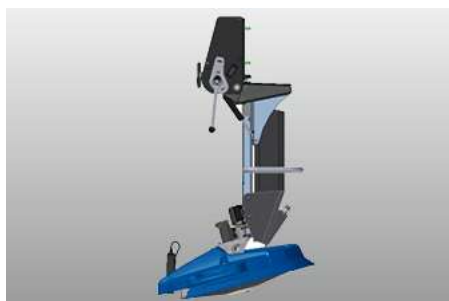

Muligheder for drev

Stratos drevsystemer er designet til maksimal effektivitet med minimale omkostninger.

Køretøjets hydrauliske system – Den kommunale løsning

I denne variant drives sprederen simpelthen af transportkøretøjets eksisterende hydrauliske system. Reguleringen af effektkravet i LS-hydrauliske systemer betyder, at transportkøretøjet på grund af den lave effekt, der kræves under spredningsoperationer, skal dele mindre ydelse med lavere brændstof- og olieforbrug.

Hjuldrev – Den konventionelle løsning

Drivkraften kommer fra et separat hjul, der kører bag på lastbilen. Hjulets position er optimeret til at muliggøre nem og problemfri tilslutning til drivakslen til afladning.

Innovativ, CO₂-neutral rotopower – Den patenterede løsning

I dette system tages den nødvendige drivkraft direkte ud af baghjulsnavet og bruges til at drive køretøjet yderligere, hvilket skaber en brændstofbesparende løsning med optimal ydelse.

Motordrev – Den køretøjsuafhængige løsning

Dieselmotoren er integreret på forsiden af sprederen, hvilket reducerer den krævede kropslængde. Start/stop-funktionen kan nu aktiveres både via kontrolpanelet i førerhuset og direkte på motoren. Motorens ydeevne er også designet til at have minimumskrav til effekt, hvilket resulterer i lavt brændstofforbrug.

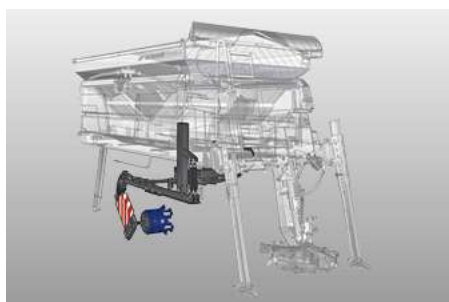

Kontrol- og informationssystemer

Schmidt EvolutionLine består af tre driftskoncepter og tilbyder professionelle løsninger, der gør afisning nemmere og mere effektiv. Deres modulære struktur giver en helt fleksibel konfiguration, der gør det muligt at tilpasse kontrolpanelerne nøjagtigt til de krævede behov.

ES kontrolpanel – Premium-løsningen

ES kontrolpanelet på Schmidt EvolutionLine er smartphone blandt kontrolpanelerne, der opfylder alle nuværende og fremtidige driftskrav. Den frostsikre 7" farveberøringsskærm er placeret i et stænksikkert, robust kabinet og sikrer komfortabel håndtering samt lang levetid. Spredetætheden, spredningsmønsteret og spredningsbredden justeres via ergonomiske klik-drejeknapper, mens otte oplyste trykknapper betjener de primære og menuafhængige funktioner. ES-kontrolpanelet er udstyret med ekstrakomponenter og kan nemt opgraderes til at blive spredereens højteknologiske kontrolcenter.

Oversigt over tilføjelsesmoduler:

- Stemmebekræftelse af kommandoer
- Visning af bagkameraet direkte på displayet
- IntelliOPS: GPRS-modem til online dataoverførsel
- GPS til placering
- Route Assistant: GPS-styrede spredningsoperationer
- Termologisk: Temperaturafhængig dosering

EP-kontrolpanel – Den udvidelige løsning

EP's kontrolpanel er en udvidelig løsning, der kan tilpasses fleksibelt til at opfylde de nødvendige behov. Kontrolpanelet har et ergonomisk design i et robust hus, mens standardudstyr omfatter et frostsikkert, baggrundsbelyst display, ergonomiske klikdrejeknapper samt oplyste trykknapper, der kan tildeles individuelle opgaver.

Oversigt over tilføjelsesmoduler:

- IntelliOPS: GPRS-modem til online dataoverførsel
- GPS til placering

EC-kontrolpanel – basisløsningen

Det kompakte EF-kontrolpanel opfylder alle grundlæggende krav og muliggør nem og problemfri betjening af sprederen. Takket være knapperne, der er nemme at bruge, er håndteringen meget ligetil og suppleret med ergonomiske klik-drejeknapper monteret som standard.





IntelliOps telematikplatform

If you want to monitor, plan, control in real time, optimise or, for example, bill third parties for the activities of your Stratos, then use the digital solutions on our IntelliOPS platform. IntelliOPS supports you in the efficient use of your individual machine as well as in a network with several machines, including those of other brands. Here you can find out more about our digital solutions and how you can use them in a way that is modular and adapted to your needs.

Galleri



Varianter

Stratos A50K



Stratos A50K er en trailer-spreder med en tragtkapacitet på 5 m³.

Stratos 50



Stratos 50 er en spreder med en tragtkapacitet på 5 m³.

Stratos 100



Stratos 100 er en spreder med en tragtkapacitet på 10 m³.

Relaterede produkter

Stratos 1.7 - 3.0 m³

Spreder



Syntos

Spreder



Stratos Combi Soliq

Kombinationsmaskine





Stol på flere års og unik alsidig erfaring. **Tal med os.** Vi finder også en passende løsning til din udfordring.



Tekniske data

	Stratos A40K	Stratos A50K	Stratos 40
Tragt			
Tragtkapacitet	4 m ³	5 m ³	4 m ³
Forvædningsudstyr			
Tankkapacitet, sidetanke	1 850 l	1 850 l	1 850 / 2 400 l
Transportør			
Transportør	rem	rem	rem / snegl
Distributionssystem			
Distributionssystemer	<p>Blandesystem med 5 zoner: Spredskivediameter: 490 mm Spredningsbredde: 2 - 10 m</p> <p>Blandesystem med FS 50: Spredskivediameter: 490 mm Spredningsbredde: 2 - 10 m, FS 50 2 - 6 m</p> <p>Blandesystem med 5 zoner: Spredskivediameter: 660 mm Spredningsbredde: 3 - 12 m</p> <p>Blandesystem med FS 50: Spredskivediameter: 660 mm Spredningsbredde: 3 - 12 m, FS 50 2 - 8 m</p> <p>Blandekammersystem: Spredskivediameter: 600 mm Spredningsbredde: 2 - 10 m</p> <p>Blandekammersystem: Spredskivediameter: 660 mm Spredningsbredde: 3 - 12 m</p> <p>Blandekammersystem: Spredskivediameter: 700 mm Spredningsbredde: 4 - 14 m</p>	<p>Blandesystem med 5 zoner: Spredskivediameter: 490 mm Spredningsbredde: 2 - 10 m</p> <p>Blandesystem med FS 50: Spredskivediameter: 490 mm Spredningsbredde: 2 - 10 m, FS 50 2 - 6 m</p> <p>Blandesystem med 5 zoner: Spredskivediameter: 660 mm Spredningsbredde: 3 - 12 m</p> <p>Blandesystem med FS 50: Spredskivediameter: 660 mm Spredningsbredde: 3 - 12 m, FS 50 2 - 8 m</p> <p>Blandekammersystem: Spredskivediameter: 600 mm Spredningsbredde: 2 - 10 m</p> <p>Blandekammersystem: Spredskivediameter: 660 mm Spredningsbredde: 3 - 12 m</p> <p>Blandekammersystem: Spredskivediameter: 700 mm Spredningsbredde: 4 - 14 m</p>	<p>Blandesystem med 5 zoner: Spredskivediameter: 490 mm Spredningsbredde: 2 - 10 m</p> <p>Blandesystem med FS 50: Spredskivediameter: 490 mm Spredningsbredde: 2 - 10 m, FS 50 2 - 6 m</p> <p>Blandesystem med 5 zoner: Spredskivediameter: 660 mm Spredningsbredde: 3 - 12 m</p> <p>Blandesystem med FS 50: Spredskivediameter: 660 mm Spredningsbredde: 3 - 12 m, FS 50 2 - 8 m</p> <p>Blandesystem med 5 zoner: Spredskivediameter: 700 mm Spredningsbredde: 4 - 14 m</p> <p>Blandekammersystem: Spredskivediameter: 600 mm Spredningsbredde: 2 - 10 m</p> <p>Blandekammersystem: Spredskivediameter: 660 mm Spredningsbredde: 3 - 12 m</p> <p>Blandekammersystem: Spredskivediameter: 700 mm Spredningsbredde: 4 - 14 m</p>
Monterings-/afmonteringssystem			
Monterings-/afmonteringssystem	-	-	RoRo / Aftagelige ben / Containerløft / Containerhåndtering / Fastmonteret
Drivsystem			
Type drev	Integreret drev / Køretøjets hydraulik	Integreret drev / Køretøjets hydraulik	Køretøjets hydraulik / Rotopower / Hjuldrev / Motordrev
Styresystem			
Styresystem	EC / EP / ES	EC / EP / ES	EC / EP / ES
Mål			
Tragtlængde	3 000 mm	3 000 mm	3 000 / 3 600 mm
Monteringslængde	3 500 mm	3 500 mm	3 500 / 4 100 / 4 700 mm
Tragtbredde	2 000 mm	2 000 mm	2 000 mm
Rammebredde	2,000 mm til demonterbare systemer	2,000 mm til demonterbare systemer	1,950 mm til RoRo / 2,000 mm til demonterbare systemer
Tragthøjde	1 540 mm	1 710 mm	1 490 / 1 600 mm
Vægte			
Omtrentlig tomvægt	2 415 kg	2 440 kg	1 015 kg
	Stratos 50	Stratos 60	Stratos 70
Tragt			
Tragtkapacitet	5 m ³	6 m ³	7 m ³
Forvædningsudstyr			
Tankkapacitet, sidetanke	1 850 / 2 400 l	2 400 / 3 000 l	2 400 / 3 000 l
Transportør			
Transportør	rem / snegl	rem / snegl	rem / snegl
Distributionssystem			

	Stratos 50	Stratos 60	Stratos 70
Distributionssystemer	Blandesystem med 5 zoner: Spredeskivediameter: 490 mm Spredningsbredde: 2 - 10 m Blandesystem med FS 50: Spredeskivediameter: 490 mm Spredningsbredde: 2 - 10 m, FS 50 2 - 6 m	Blandesystem med 5 zoner: Spredeskivediameter: 490 mm Spredningsbredde: 2 - 10 m Blandesystem med FS 50: Spredeskivediameter: 490 mm Spredningsbredde: 2 - 10 m, FS 50 2 - 6 m	Blandesystem med 5 zoner: Spredeskivediameter: 490 mm Spredningsbredde: 2 - 10 m Blandesystem med FS 50: Spredeskivediameter: 490 mm Spredningsbredde: 2 - 10 m, FS 50 2 - 6 m
	Blandesystem med 5 zoner: Spredeskivediameter: 660 mm Spredningsbredde: 3 - 12 m Blandesystem med FS 50: Spredeskivediameter: 660 mm Spredningsbredde: 3 - 12 m, FS 50 2 - 8 m	Blandesystem med 5 zoner: Spredeskivediameter: 660 mm Spredningsbredde: 3 - 12 m Blandesystem med FS 50: Spredeskivediameter: 660 mm Spredningsbredde: 3 - 12 m, FS 50 2 - 8 m	Blandesystem med 5 zoner: Spredeskivediameter: 660 mm Spredningsbredde: 3 - 12 m Blandesystem med FS 50: Spredeskivediameter: 660 mm Spredningsbredde: 3 - 12 m, FS 50 2 - 8 m
	Blandesystem med 5 zoner: Spredeskivediameter: 700 mm Spredningsbredde: 4 - 14 m Blandekammersystem: Spredeskivediameter: 600 mm Spredningsbredde: 2 - 10 m Blandekammersystem: Spredeskivediameter: 660 mm Spredningsbredde: 3 - 12 m Blandekammersystem: Spredeskivediameter: 700 mm Spredningsbredde: 4 - 14 m	Blandesystem med 5 zoner: Spredeskivediameter: 700 mm Spredningsbredde: 4 - 14 m Blandekammersystem: Spredeskivediameter: 600 mm Spredningsbredde: 2 - 10 m Blandekammersystem: Spredeskivediameter: 660 mm Spredningsbredde: 3 - 12 m Blandekammersystem: Spredeskivediameter: 700 mm Spredningsbredde: 4 - 14 m	Blandesystem med 5 zoner: Spredeskivediameter: 700 mm Spredningsbredde: 4 - 14 m Blandekammersystem: Spredeskivediameter: 600 mm Spredningsbredde: 2 - 10 m Blandekammersystem: Spredeskivediameter: 660 mm Spredningsbredde: 3 - 12 m Blandekammersystem: Spredeskivediameter: 700 mm Spredningsbredde: 4 - 14 m
Monterings-/afmonteringssystem			
Monterings-/afmonteringssystem	RoRo / Aftagelige ben / Containerløft / Containerhåndtering / Fastmonteret	RoRo / Aftagelige ben / Containerløft / Containerhåndtering / Fastmonteret	RoRo / Aftagelige ben / Containerløft / Containerhåndtering / Fastmonteret
Drivsystem			
Type drev	Køretøjets hydraulik / Rotopower / Hjul drev / Motordrev	Køretøjets hydraulik / Rotopower / Hjul drev / Motordrev	Køretøjets hydraulik / Rotopower / Hjul drev / Motordrev
Styresystem			
Styresystem	EC / EP / ES	EC / EP / ES	EC / EP / ES
Mål			
Tragtlængde	3 000 / 3 600 mm	3 600 / 4 200 mm	4 200 mm
Monteringslængde	3 500 / 4 100 / 4 700 mm	4 100 / 4 700 mm	4 700 mm
Tragtbredde	2 000 mm	2 000 mm	2 000 mm
Rammebredde	1,950 mm til RoRo / 2,000 mm til demonterbare systemer	1,950 mm til RoRo / 2,000 mm til demonterbare systemer	1,950 mm til RoRo / 2,000 mm til demonterbare systemer
Tragthøjde	1 630 / 1 770 mm	1 650 / 1 770 mm	1 770 mm
Vægte			
Omtrentlig tomvægt	1 040 kg	1 125 kg	1 375 kg
	Stratos 80	Stratos 90	Stratos 100
Tragt			
Tragtkapacitet	8 m ³	9 m ³	10 m ³
Forvædningsudstyr			
Tankkapacitet, sidetanke	2 400 / 3 000 l	2 400 / 3 000 l	3 000 l
Transportør			
Transportør	rem / snegl	rem / snegl	rem
Distributionssystem			

	Stratos 80	Stratos 90	Stratos 100
Distributionssystemer	Blandesystem med 5 zoner: Spredeskivediameter: 490 mm Spredningsbredde: 2 - 10 m Blandesystem med FS 50: Spredeskivediameter: 490 mm Spredningsbredde: 2 - 10 m, FS 50 2 - 6 m Blandesystem med 5 zoner: Spredeskivediameter: 660 mm Spredningsbredde: 3 - 12 m Blandesystem med FS 50: Spredeskivediameter: 660 mm Spredningsbredde: 3 - 12 m, FS 50 2 - 8 m Blandesystem med 5 zoner: Spredeskivediameter: 700 mm Spredningsbredde: 4 - 14 m	Blandesystem med 5 zoner: Spredeskivediameter: 490 mm Spredningsbredde: 2 - 10 m Blandesystem med FS 50: Spredeskivediameter: 490 mm Spredningsbredde: 2 - 10 m, FS 50 2 - 6 m Blandesystem med 5 zoner: Spredeskivediameter: 660 mm Spredningsbredde: 3 - 12 m Blandesystem med FS 50: Spredeskivediameter: 660 mm Spredningsbredde: 3 - 12 m, FS 50 2 - 8 m Blandesystem med 5 zoner: Spredeskivediameter: 700 mm Spredningsbredde: 4 - 14 m	Blandesystem med 5 zoner: Spredeskivediameter: 490 mm Spredningsbredde: 2 - 10 m Blandesystem med FS 50: Spredeskivediameter: 490 mm Spredningsbredde: 2 - 10 m, FS 50 2 - 6 m Blandesystem med 5 zoner: Spredeskivediameter: 660 mm Spredningsbredde: 3 - 12 m Blandesystem med FS 50: Spredeskivediameter: 660 mm Spredningsbredde: 3 - 12 m, FS 50 2 - 8 m Blandesystem med 5 zoner: Spredeskivediameter: 700 mm Spredningsbredde: 4 - 14 m
	Blandekammersystem: Spredeskivediameter: 600 mm Spredningsbredde: 2 - 10 m Blandekammersystem: Spredeskivediameter: 660 mm Spredningsbredde: 3 - 12 m Blandekammersystem: Spredeskivediameter: 700 mm Spredningsbredde: 4 - 14 m	Blandekammersystem: Spredeskivediameter: 600 mm Spredningsbredde: 2 - 10 m Blandekammersystem: Spredeskivediameter: 660 mm Spredningsbredde: 3 - 12 m Blandekammersystem: Spredeskivediameter: 700 mm Spredningsbredde: 4 - 14 m	Blandekammersystem: Spredeskivediameter: 600 mm Spredningsbredde: 2 - 10 m Blandekammersystem: Spredeskivediameter: 660 mm Spredningsbredde: 3 - 12 m Blandekammersystem: Spredeskivediameter: 700 mm Spredningsbredde: 4 - 14 m

Monterings-/afmonteringsystem

Monterings-/afmonteringsystem	RoRo / Aftagelige ben / Containerløft / Containerhåndtering / Fastmonteret	RoRo / Aftagelige ben / Containerløft / Containerhåndtering / Fastmonteret	RoRo / Aftagelige ben / Containerløft / Fastmonteret
-------------------------------	--	--	--

Drivsystem

Type drev	Køretøjets hydraulik / Rotopower / Hjuldrev / Motordrev	Køretøjets hydraulik / Rotopower / Hjuldrev / Motordrev	Køretøjets hydraulik
-----------	---	---	----------------------

Styresystem

Styresystem	EC / EP / ES	EC / EP / ES	EC / EP / ES
-------------	--------------	--------------	--------------

Mål

Tragtlængde	4 200 mm	4 200 mm	4 510 mm
Monteringslængde	4 700 mm	4 700 mm	5 020 mm
Tragtbredde	2 000 mm	2 000 mm	2 150 mm
Rammebredde	1,950 mm til RoRo / 2,000 mm til demonterbare systemer	1,950 mm til RoRo / 2,000 mm til demonterbare systemer	2,180 mm til RoRo / 2,580 mm til demonterbare systemer
Tragthøjde	1 885 mm	2 005 mm	2 045 mm

Vægte

Omtrentlig tomvægt	1 420 kg	1 455 kg	1 635 kg
--------------------	----------	----------	----------

Stratos 120

Tragt

Tragtkapacitet	12 m ³
----------------	-------------------

Forvædningsudstyr

Tankekapalet, sidetanke	3 000 l
-------------------------	---------

Transportør

Transportør	rem
-------------	-----

Distributionssystem

Stratos 120	
Distributionssystemer	Blandesystem med 5 zoner: Spredeskivediameter: 490 mm Spredningsbredde: 2 - 10 m
	Blandesystem med FS 50: Spredeskivediameter: 490 mm Spredningsbredde: 2 - 10 m, FS 50 2 - 6 m
	Blandesystem med 5 zoner: Spredeskivediameter: 660 mm Spredningsbredde: 3 - 12 m
	Blandesystem med FS 50: Spredeskivediameter: 660 mm Spredningsbredde: 3 - 12 m, FS 50 2 - 8 m
	Blandesystem med 5 zoner: Spredeskivediameter: 700 mm Spredningsbredde: 4 - 14 m
	Blandekammersystem: Spredeskivediameter: 600 mm Spredningsbredde: 2 - 10 m
	Blandekammersystem: Spredeskivediameter: 660 mm Spredningsbredde: 3 - 12 m
	Blandekammersystem: Spredeskivediameter: 700 mm Spredningsbredde: 4 - 14 m

Monterings-/afmonteringsystem

Monterings-/afmonteringsystem	RoRo / Aftagelige ben / Containerløft / Fastmonteret
-------------------------------	--

Drivsystem

Type drev	Køretøjets hydraulik
-----------	----------------------

Styresystem

Styresystem	EC / EP / ES
-------------	--------------

Mål

Tragtlængde	4 510 mm
Monteringslængde	4 700 mm
Tragtbredde	2 150 mm
Rammebredde	2,180 mm til RoRo / 2,580 mm til demonterbare systemer
Tragthøjde	2 235 mm

Vægte

Omtrentlig tomvægt	1 700 kg
--------------------	----------



© Aebi Schmidt Group
www.aebi-schmidt.com

Aebi Schmidt Holding AG
CH-8050 Zurich, Schweiz

Alle rettigheder forbeholdes. Tekniske data kan blive ændret. Illustrationer er ikke bindende. Fejl og ændringer undtaget.

Dokument oprettet 13 JUN. 2024

